

CONEXIONES Y VÁLVULAS RUD

CONTRABRIDAS Ó BRIDAS ROSCADAS

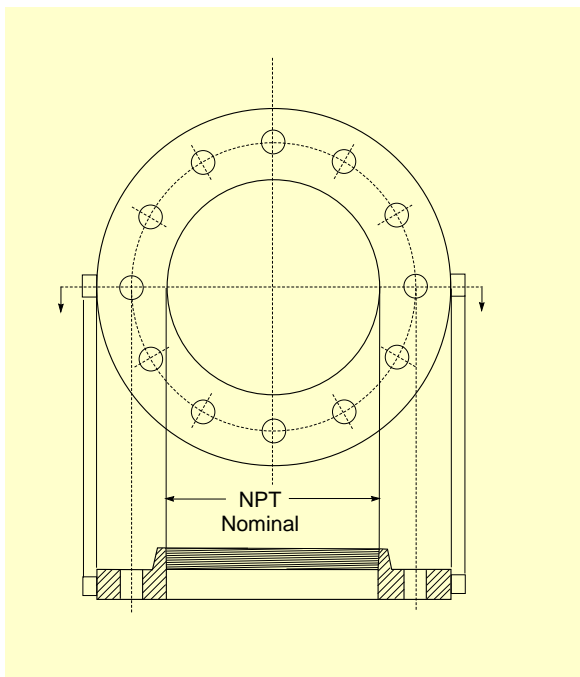

ESPECIFICACIONES SEGUN AWWA C-110 Y C-115



DIÁMETRO NOMINAL d		PESO APROXIMADO
mm	Pulg.	Kg.
50.8	2	1.8
63.5	2 1/2	3.0
76.2	3	4.0
101.6	4	4.6
152.4	6	8.7
203.6	8	10.4
254.0	10	14.2
304.8	12	21.0

NOTA: Las Bridas roscadas tienen rosca NPT correspondiente con su diámetro nominal en pulgadas.